

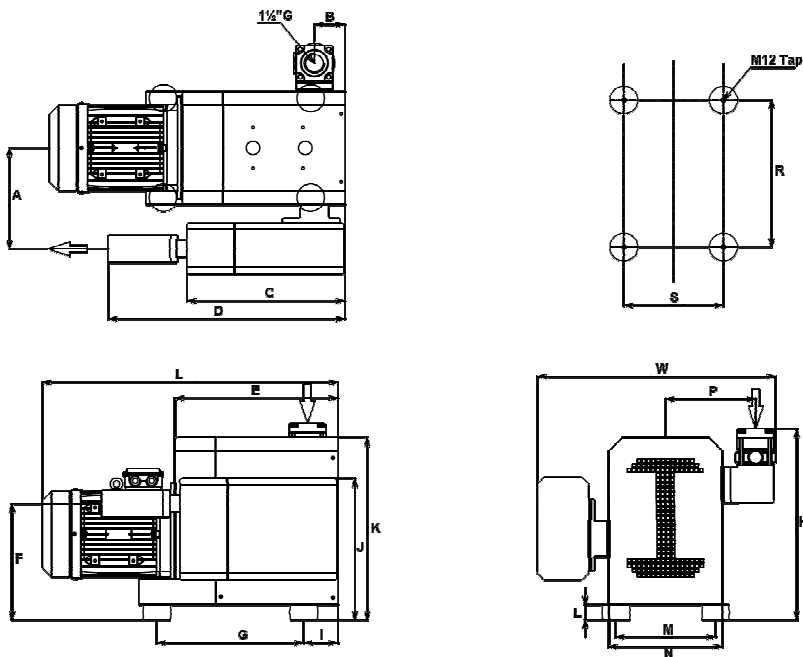

Pumping speed curve

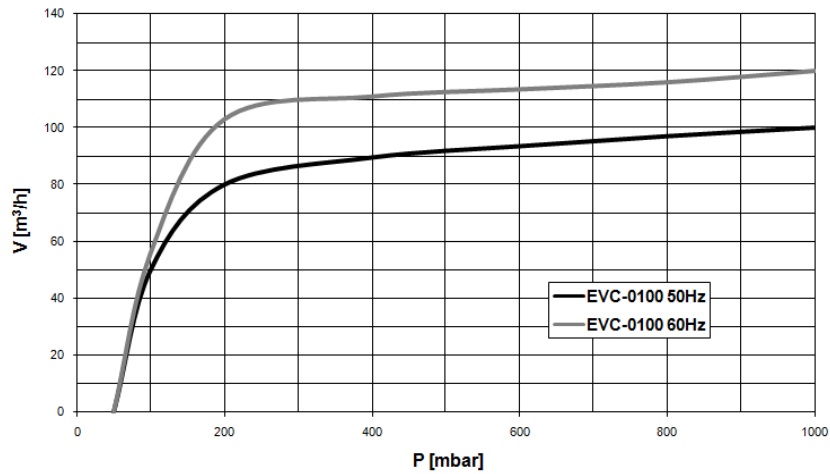

DIMENSIONI	L	W	H
EVC-0100	660	540	360

Vuoto Service srl

Via Filippo Meda, 16 - 20037 Paderno Dugnano (MI) - Italia

Tel. 02.99044533 r.a. - Fax 02.9105503

www.vuotoservice.net - E-mail: info@vuotoservice.net

TIPO EVC-0100

DATI TECNICI		TIPO EVC-0100	
		50 Hz	60 Hz
Portata nominale	m ³ /h	100	120
Vuoto finale massimo	mbar	50	50
Vuoto max per funz. 24 ore	mbar	150 - 1000	150 - 1000
Potenza motore	kW	2,2	2,6
Numero di giri	rpm	2.850	3.450
Rumorosità	dB(A)	78	82
Carica olio	Lt.	0,55	0,55
Peso	kg	105	105
Temperatura di esercizio	°C	5 - 40	5 - 40
Connessione aspirazione	NPT	1½"	1½"
Connessione scarico	NPT	1½"	1½"

CODICI ORDINAZIONE	TIPO EVC-0100	
	50 Hz	60 Hz
Motore trifase 400V, 50Hz (IEC) 400V, 60Hz (IEC) 400V, 60Hz (NEMA)	602.001	602.002 602.003
Tensioni/Frequenze diverse	A richiesta	
Valvola regolazione vuoto	602.010	
Silenziatore allo scarico	602.011	
Serie Guarnizioni	602.012	
Kit Manutenzione	602.013	
Modulo pompa	602.014	
Filtro in aspirazione	602.025	

Vuoto Service srl

Via Filippo Meda, 16 - 20037 Paderno Dugnano (MI) - Italia
 Tel. 02.99044533 r.a. - Fax 02.9105503
 www.vuotoservice.net - E-mail: info@vuotoservice.net