

Pumping speed curve

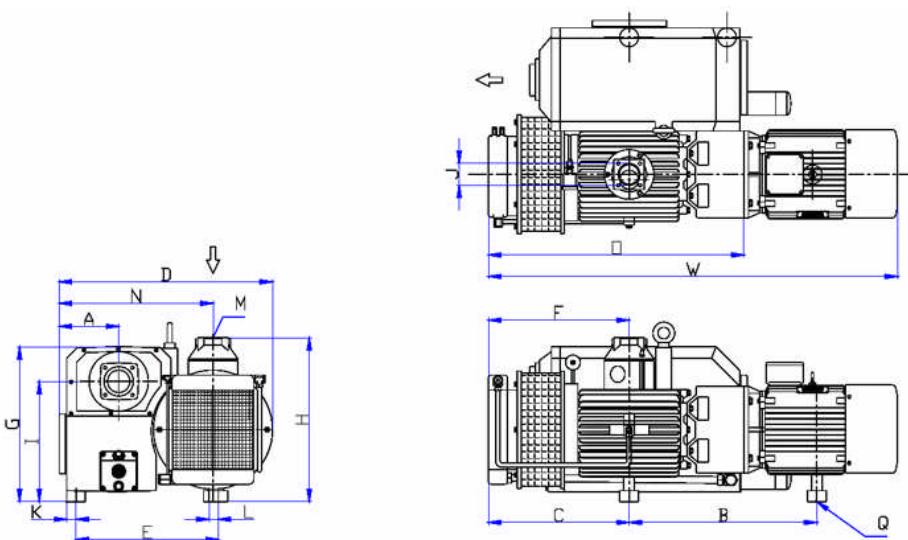
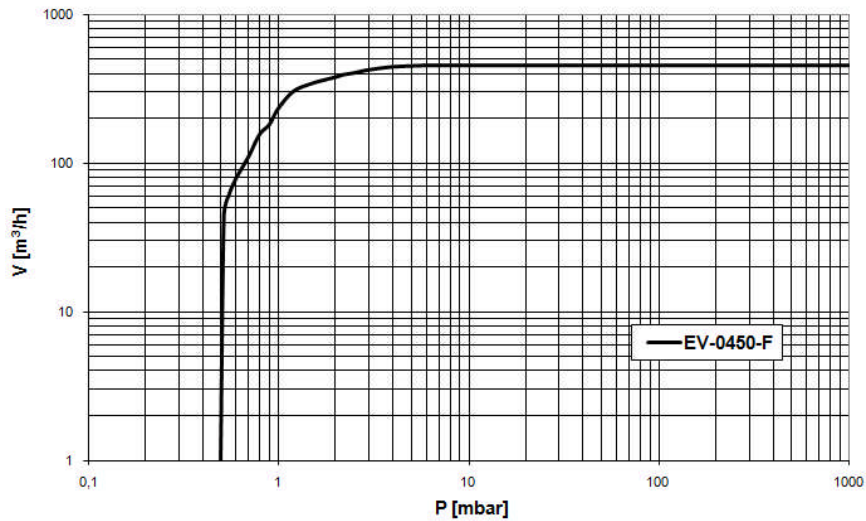

DIMENSIONI	W	D	H	A	B	C	E	F	G	I	J	K	L	M	N	O	Q
EV-0450	1485	860	600	240	649	500	575	500	625	485	G 3"	37	37	G 3"	620	900	3x M12

Vuoto Service srl

Via Filippo Meda, 16 - 20037 Paderno Dugnano (MI) - Italia

Tel. 02.99044533 r.a. - Fax 02.9105503

www.vuotoservice.net - E-mail: info@vuotoservice.net

TIPO EV-0450

DATI TECNICI		TIPO EV-0450	
		50 Hz	60 Hz
Portata nominale	m ³ /h	448	560
Vuoto finale versione F	mbar	< 0,5	< 0,5
Potenza motore	kW	11	11
Numero di giri	rpm	980	1160
Rumorosità	dB(A)	76	78
Temperatura di esercizio	°C	80	80
Quantità olio	Lt.	19	19
Peso	kg	491	504
Temperatura gas aspirati	°C	10 - 40	10 - 40
Connessuine Aspirazione	G(BSP)	3"	3"
Connessuine Scarico	G(BSP)	3"	3"

CODICI ORDINAZIONE	TIPO EV-0450	
	50 Hz	60 Hz
Versione F (< 0,5 mbar) Motore trifase 400V, 50Hz (IEC) 400V, 60Hz (IEC) 400V, 60Hz (NEMA)	113.001	113.002 113.003
Tensioni/Frequenze diverse	A richiesta	
Carica con olio sintetico o PFPE	A richiesta	
Disoleatore allo scarico	120120A	
Kit guarnizioni	120490	
Kit manutenzione	080500	
Modulo pompa	080900	
Filtro in aspirazione	120800	

Vuoto Service srl

Via Filippo Meda, 16 - 20037 Paderno Dugnano (MI) - Italia

Tel. 02.99044533 r.a. - Fax 02.9105503

www.vuotoservice.net - E-mail:info@vuotoservice.net